

Produktgruppe OVLS

Schräge Stapelstuhl-Gleiter aus PE mit variablem Aufstellwinkel für Ovalrohre

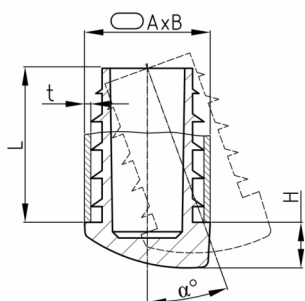

Standardfarben

- schwarz RAL 9005

Material

- Polyethylen (PE)

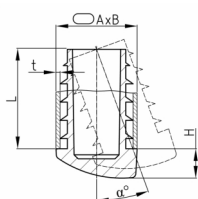

- „+“ = abweichende Standardfarben möglich

Produktvarianten auf Anfrage

- Sonderfarben (Farben, Mindestmengen, Rüstkosten, Preiszuschläge)

Bestellnummer	α °	A mm	B mm	H mm	L mm	t mm
OVLS 30x15x1,5-2	9-21	30	15	6,5	24,5	1,5-2
OVLS 38x20x1,5-2	9-21	38	20	7,5	24,5	1,5-2
+ OVLS 40x20x1,5-2	0-20	40	20	8	25	1,25
+ OVLS 48x20x1,5-2	0-20	48	20	8	25	1,25